

# HI SB 034

Modulares 4-Punkt-Spreizensystem

Benutzerhandbuch

# HI SB 034

## Modulares 4-Punkt-Spreizensystem

### Benutzerhandbuch



#### Einleitung

Der HI SB 034 ist ein Modulares 4-Punkt-Spreizensystem, das zum Heben von Lasten bestimmt ist. Der HI SB 034 darf nur von fachkundigem Personal montiert und verwendet werden. In diesem Benutzerhandbuch erfahren Sie, wie Sie den HI SB 034 korrekt in der gewünschten Konfiguration montieren und sicher verwenden können. Bewahren Sie dieses Benutzerhandbuch immer an einem sicheren Ort in der Nähe des HI SB 034 auf.

#### Produktbeschreibung

Der HI SB 034 ist modular aufgebaut und besteht aus einem Satz Eckstücke, den dazugehörigen Schäkel und mehreren Passstücke. Die Passstücke haben verschiedene Längen zwischen einem halben Meter und sechs Metern. Siehe Abbildung 1, Abbildung 2 und Tabelle 1 für weitere Informationen zu den einzelnen Teilen.

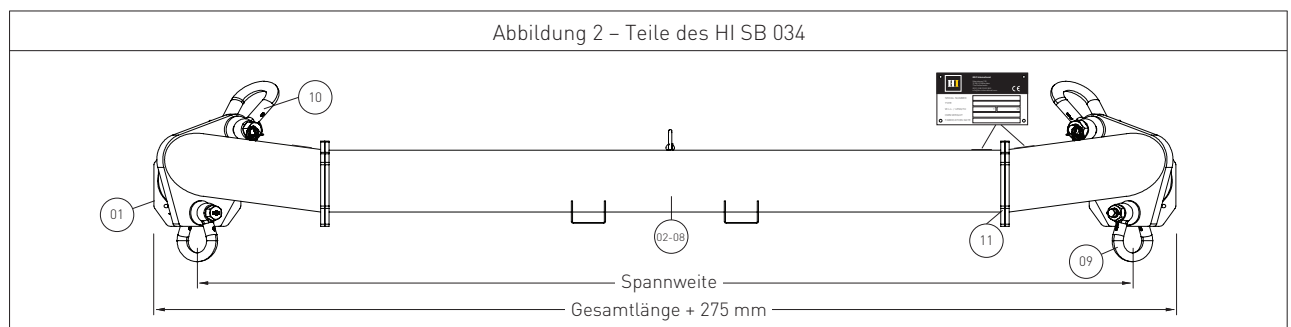
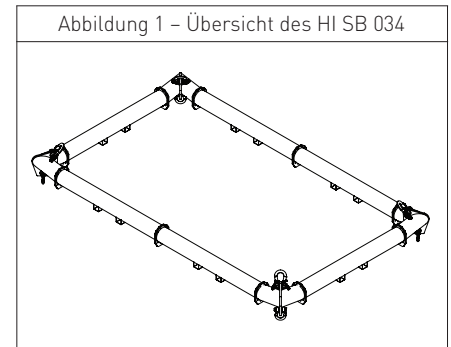

#	Typ	Beschreibung	Spezifikationen	Gewicht (kg)	Anzahl
01	HI SB 034 01	HI Eckstück	0,50m	80	4
02	HI SB 034 05	HI Passstück	0,50m	28	*
03	HI SB 034 10	HI Passstück	1m	44	*
04	HI SB 034 20	HI Passstück	2m	83	*
05	HI SB 034 30	HI Passstück	3m	114	*
06	HI SB 034 40	HI Passstück	4m	146	*
07	HI SB 034 50	HI Passstück	5m	177	*
08	HI SB 034 60	HI Passstück	6m	209	*
09	G-4163	Green-Pin-Schäkel	WLL 17t	8,19	4
10	G-4163	Green-Pin-Schäkel	WLL 25t	14	4
11	Grade 8.8	Schrauben, Mutter und Unterlegscheiben	M16x55	6 Stk. pro Verbindung	

\*Abhängig von der gewählten Konfiguration.



#### Sicherheitshinweise

- Verwenden Sie die Anschlagösen an der Oberseite der Passstücke und Eckstück nur zum Bewegen einer einzelnen Komponente.
- Verwenden Sie den HI SB 034 nicht, wenn die mitgelieferten Dokumente nicht mit den Daten auf dem Typenschild übereinstimmen.
- Überschreiten Sie niemals die maximale Arbeitslast. Für weitere Informationen siehe Tabelle 2 und Tabelle 3.
- Unterschreiten Sie niemals die vorgeschriebene Mindestlänge der Schlingen. Für weitere Informationen siehe Tabelle 4.
- Verwenden Sie den HI SB 034 nie, wenn der Winkel der unteren Schlingen mehr als 6 Grad von einem rechten Winkel abweicht.
- Verwenden Sie immer geeignete und zertifizierte Schlingen.
- Führen Sie die Last beim Bewegen mit Tauen.
- Verwenden Sie den HI SB 034 niemals, um Personen hochzuziehen.
- Verwenden Sie den HI SB 034 niemals, wenn die jährliche Inspektion nicht erfolgt oder ist abgelaufen ist. Sorgen Sie dafür, dass der HI SB 034 mindestens einmal jährlich von einem zertifizierten Prüfer für Hebezeuge einer Inspektion unterzogen und für sicher erklärt wird.
- Nehmen Sie niemals Änderungen am HI SB 034 vor. Änderungen können sich auf die Sicherheit auswirken.
- Hängen Sie niemals Lasten an die Passstücke oder Flansche des HI SB 034.
- Beachten Sie die örtlich geltenden Gesetze und Vorschriften in Bezug auf die Nutzung von Kranen, an die der HI SB 034 gehängt wird.



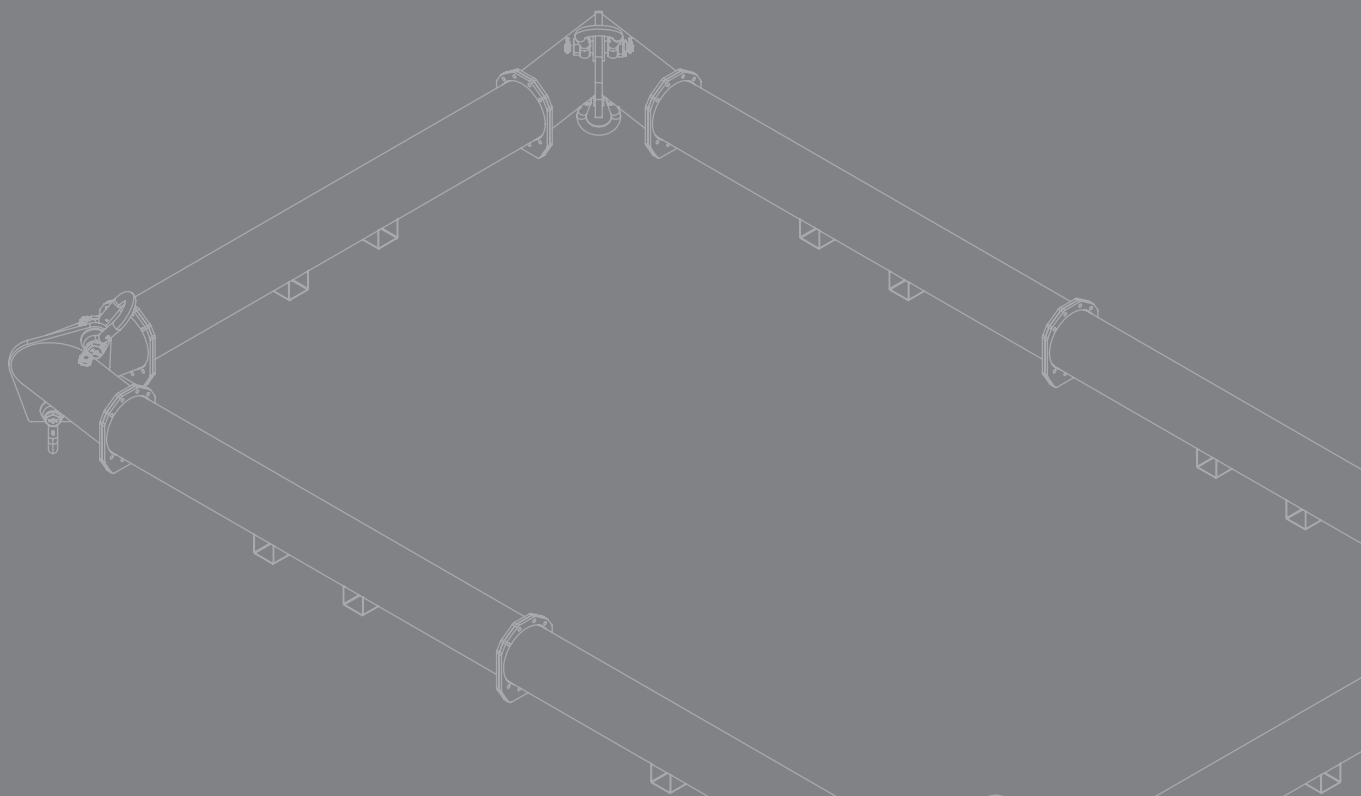
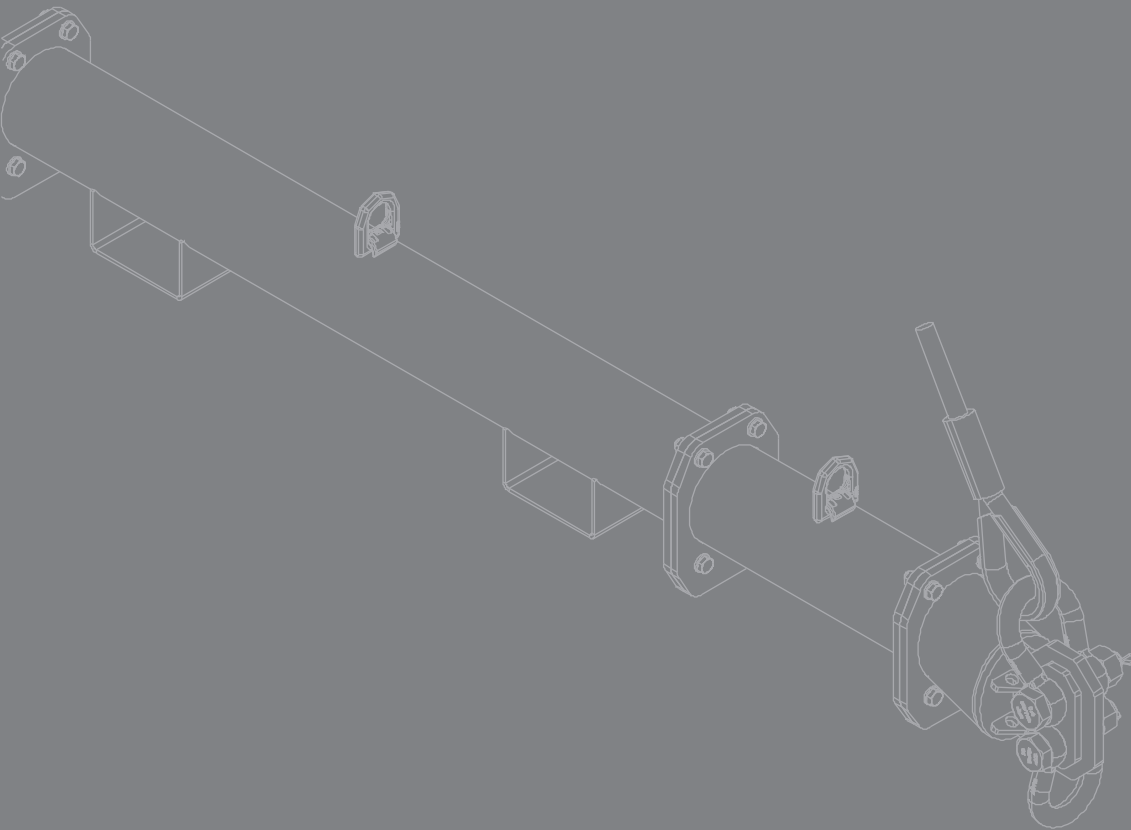

## KSC International BV

Moezelweg 128

3198 LS Europoort Rotterdam

Tel. 0031 88 25 00 999

[info@ksc-international.com](mailto:info@ksc-international.com)

[www.ksc-international.com](http://www.ksc-international.com)